

Gegenstand der Weisung:

Negative Laufeigenschaften bei falscher Wickelrichtung der Schraubenfedern an Y25 Drehgestellen

Beschreibung:

Werden bei Ihrer Tätigkeit nicht gegenläufig gewickelte Schraubenfedern festgestellt, so ist das Fahrzeug auszusetzen bzw. von der Übernahme auszuschließen. Die entsprechende Einbauweise ist in der nachstehenden Zeichnung beschrieben.

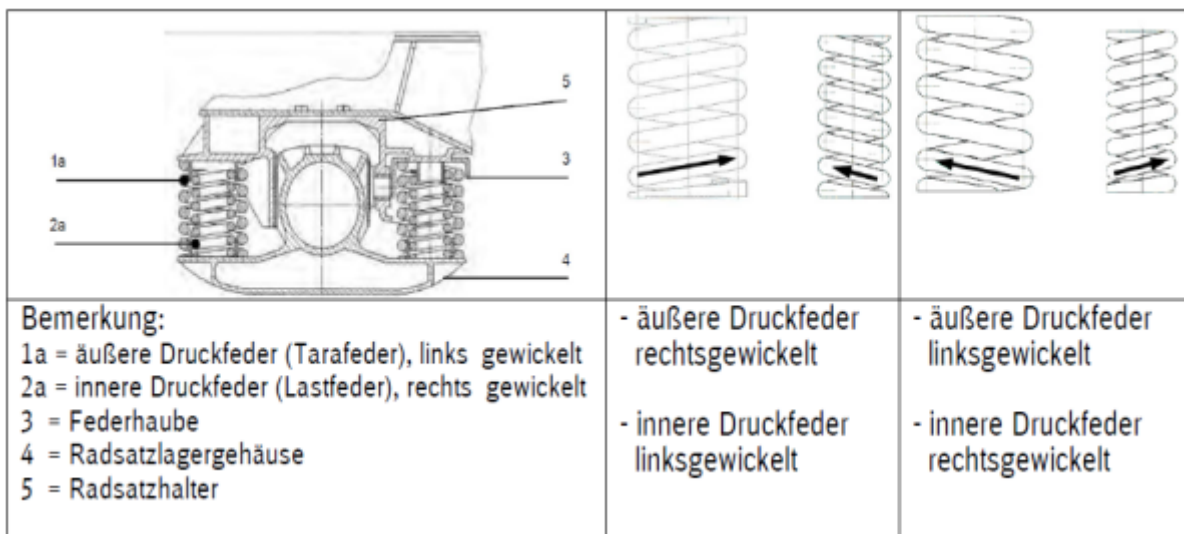

Gültig für Mitarbeiter die Aufgaben der wagentechnischen / fahrzeugtechnischen Behandlung im Auftrag der DB Fahrwegdienste durchführen oder wahrnehmen.

Revision	01	Gültig ab	01.01.2018
Autor:	Falk Schelzke	I.N-FW-VE (3)	falk.schelzke@deutschebahn.com
Gültig bis:	unbestimmt		